

MZV

valvola elettropneumatica



Zator
gluing solutions

SCHEDA
TECNICA





DESCRIZIONE TECNICA

La valvola elettropneumatica d'estrusione MZV è stata progettata e realizzata per essere utilizzata su diverse tipologie di macchine: la sua concezione e la sua versatilità la rendono adatta a qualsiasi applicazione richieda l'utilizzo di valvole d'estrusione.

E' un erogatore di colle, adesivi e fluidi a bassa e media viscosità; viene comandata pneumaticamente per mezzo di un'elettrovalvola esterna.

La valvola, con rivestimento antiaderente, ha uno spillo in carburo e una vasta scelta di ugelli in acciaio inox, progettati per soddisfare le differenti esigenze di applicazioni.

L'erogazione, grazie alla regolazione micrometrica, è precisa, continua ed affidabile.

CAMPI DI APPLICAZIONE

- | packaging
- | cartotecnica
- | case maker
- | industria del legno
- | assemblaggio
- | alimentare

PRODOTTI UTILIZZABILI

- | colle e adesivi a freddo
- | siliconi
- | grassi
- | lubrificanti
- | fluidi a bassa, media e alta viscosità

DATI TECNICI

dati tecnici

Diametri ugello disponibili	da 0,3 a 1,5 mm
Pressione di azionamento	min. 5 bar
Azionamento	semplice o doppio effetto
Massima pressione prodotto	80 bar
Peso	270 g



Punti e linee



Ugelli disponibili

Regolazione

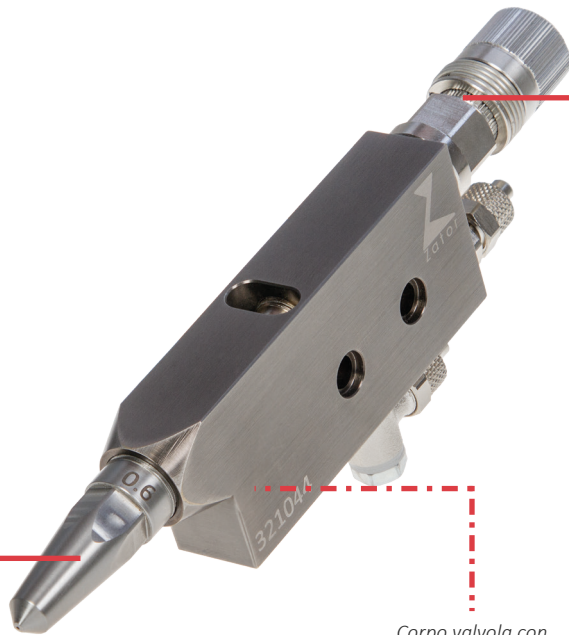

Corpo valvola con rivestimento antiaderente



VERSIONE COMPLETA
IN INOX SU RICHIESTA



MODELLI

codice	descrizione	€
C3311XX00	Valvola d'estrusione MZV4XXKVNR	
	<i>Sostituire al valore XX il diametro di ugello desiderato Diametri ugello disponibili da 0,3 a 1,5 mm</i>	



codice	descrizione	€
C3321XX00	Valvola d'estrusione MZV4XXKVRM	
	<i>Sostituire al valore XX il diametro di ugello desiderato Diametri ugello disponibili da 0,3 a 1,5 mm</i>	



codice	descrizione	€
C3312XX00	Valvola d'estrusione MZV4XXLVNR	
	<i>Sostituire al valore XX il diametro di ugello desiderato Diametri ugello disponibili da 0,3 a 1,5 mm</i>	



codice	descrizione	€
C3322XX00	Valvola d'estrusione MZV4XXLVRM	
	<i>Sostituire al valore XX il diametro di ugello desiderato Diametri ugello disponibili da 0,3 a 1,5 mm</i>	

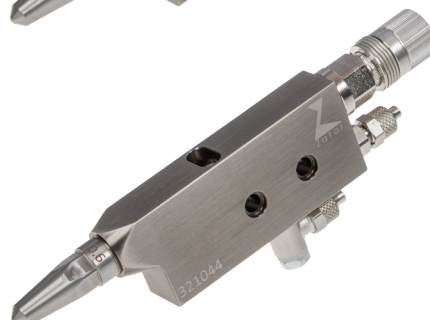

codice	descrizione	€
C3311XX01	Valvola d'estrusione MZV4XXKLNLR 7 mm	
C3311XX02	Valvola d'estrusione MZV4XXKLNLR 10 mm	
	<i>Sostituire al valore XX il diametro di ugello desiderato Diametri ugello disponibili da 0,5 a 1,5 mm</i>	



codice	descrizione	€
C3321XX01	Valvola d'estrusione MZV4XXKLRM 7 mm	
C3321XX02	Valvola d'estrusione MZV4XXKLRM 10 mm	
	<i>Sostituire al valore XX il diametro di ugello desiderato Diametri ugello disponibili da 0,5 a 1,5 mm</i>	





codice	descrizione	€
C33110005	Valvola d'estrusione MZV400SYNR	



codice	descrizione	€
C33210005	Valvola d'estrusione MZV400SYRM	

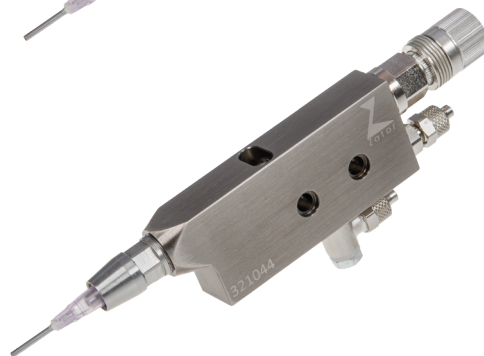

codice	descrizione	€
C33110018	Valvola d'estrusione MZV40018NR	



codice	descrizione	€
C33210018	Valvola d'estrusione MZV40018RM	



codice	descrizione	€
C33110006	Valvola d'estrusione MZV400MGNR	



codice	descrizione	€
C33210006	Valvola d'estrusione MZV400MGRM	

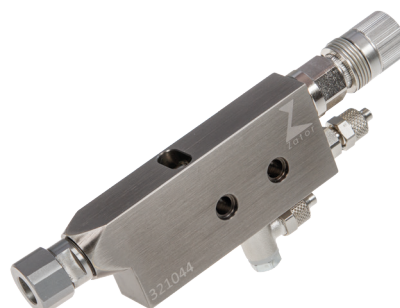



COMPONENTI ED ESPLOSO

pos.	codice	q.tà	descrizione
1	C32500007	1	Regolazione micrometrica completa
2	C32500008	1	Manopola regolazione micrometrica
3	C32500009	1	Blocco regolazione micrometrica
4	RNG100X10E	1	O-ring ¹
5	SGG200321	1	Seeger regolazione
6	C32500002	1	Regolazione a vite completa
7	NT0006010	1	Dado regolazione a vite
8	C32500003	1	Grano regolazione a vite
9	RNG000007E	1	O-ring ¹
10	C32500004	1	Blocco regolazione a vite
11	CCS000400	1	Molla
12a	H84230103	1	Spillo KV
12b	H84230203	1	Spillo LV
13	RNG000011E	1	O-ring ¹
14	H83100104	1	Bussola
15	RNG000006E	1	O-ring ¹
16	RNG000010E	1	O-ring ¹
17	SHS30790T	1	Guarnizione sagomata ¹
18	RNG000008E	1	O-ring ¹
19	RRAZ0252	1	Raccordo aria dritto
20	RRBF0252	1	Raccordo aria 90°
21	BG000050C	1	Corpo valvola
22	H85800101	1	Ugello MG
23	H85800204	1	Ghiera ugello MG
24	H85100150	1	Ugello Syrin
25	H85100180	1	Ugello 1/8"
26	H853100XX	1	Ugello LV
27	H855100XX	1	Ugello KV
<i>Sostituire al valore XX il diametro di ugello desiderato Diametri ugello disponibili da 0,3 a 1,5 mm</i>			
28	H855101XX	1	Ugello KL 7 mm
29	H855102XX	1	Ugello KL 10 mm
<i>Sostituire al valore XX il diametro di ugello desiderato Diametri ugello disponibili da 0,5 a 1,5 mm</i>			
	KGN000401	1	Kit guarnizioni ¹
	KGN000400	1	Kit guarnizioni Viton ¹



VALVOLA ELETTROPNEUMATICA MZV

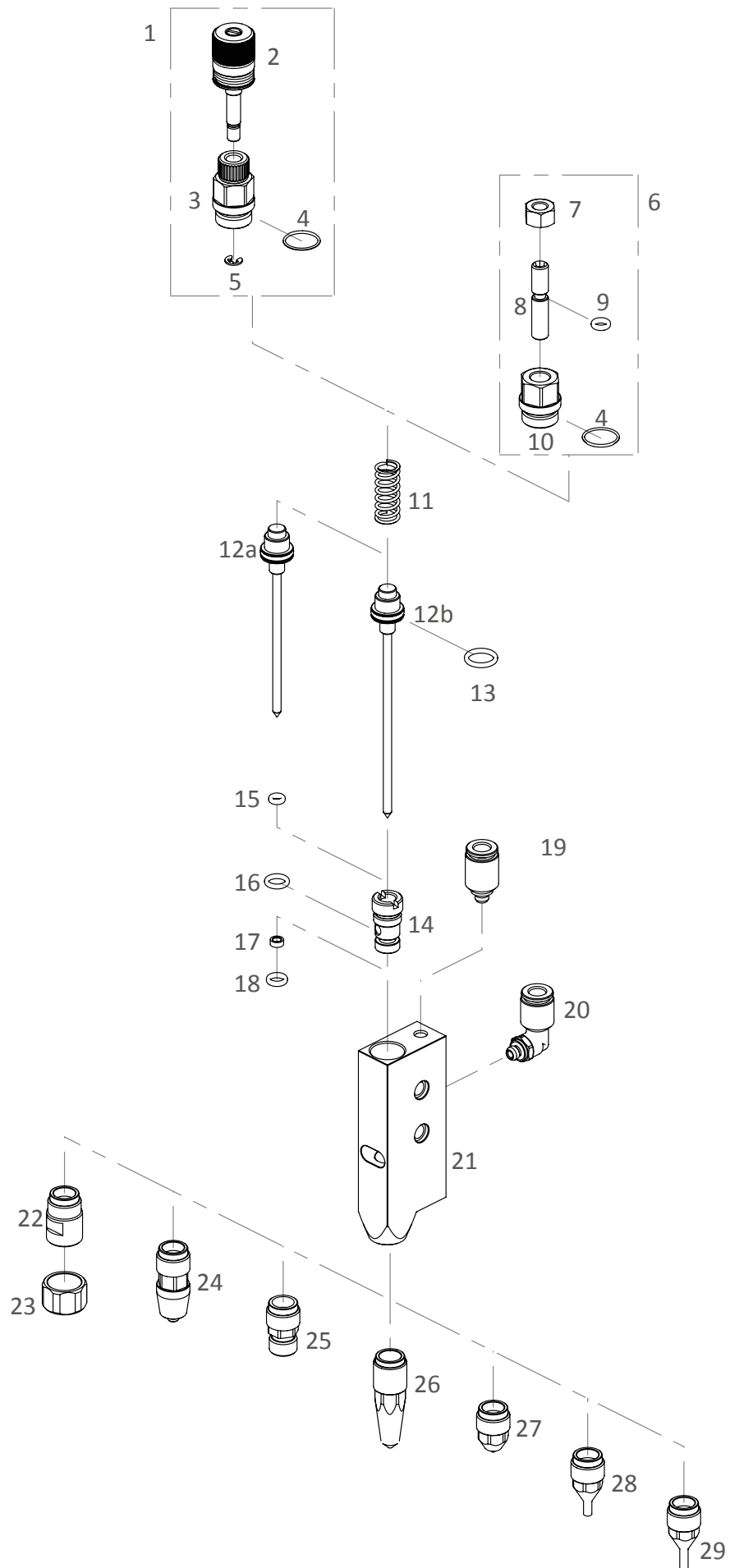

Le immagini presenti in questo documento sono da considerarsi esclusivamente a scopo puramente illustrativo. L'azienda si riserva il diritto di eventuali modifiche senza preavviso. Nomi, marchi e loghi sono di proprietà dell'autore.



MZV4XXKLN R 7mm

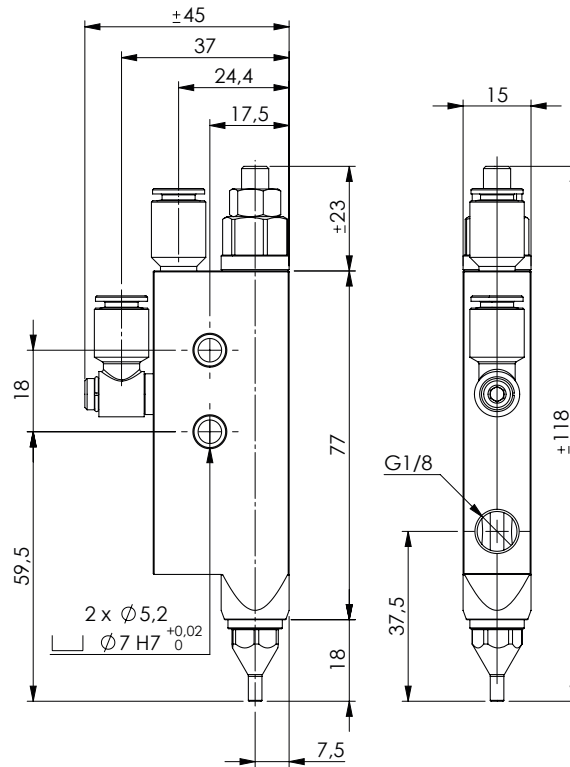

MZV4XXKLRM 7mm

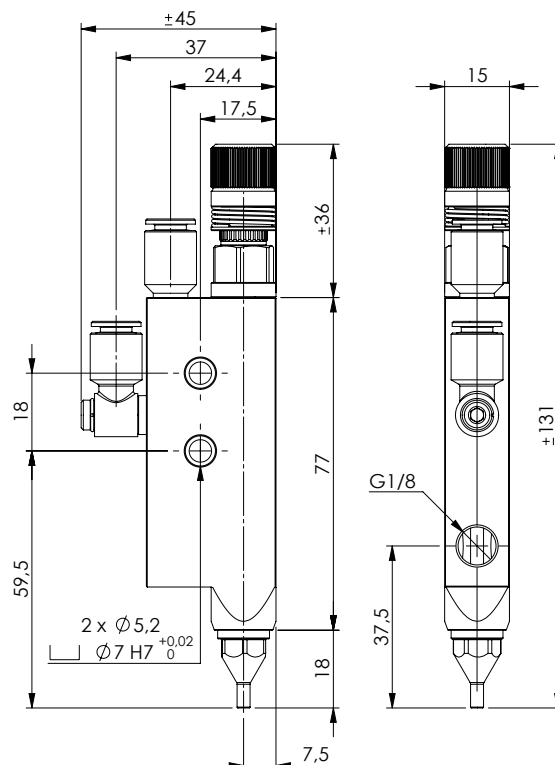



MZV4XXSYNR

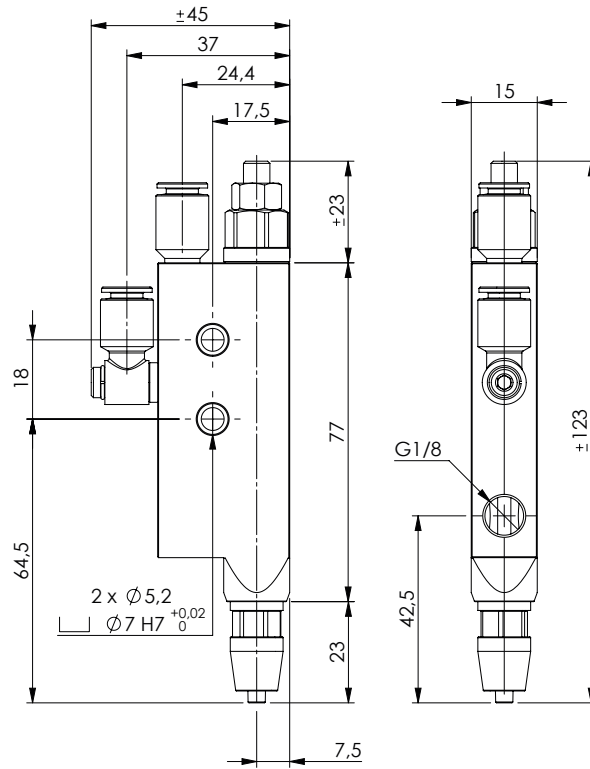

MZV4XXSYRM

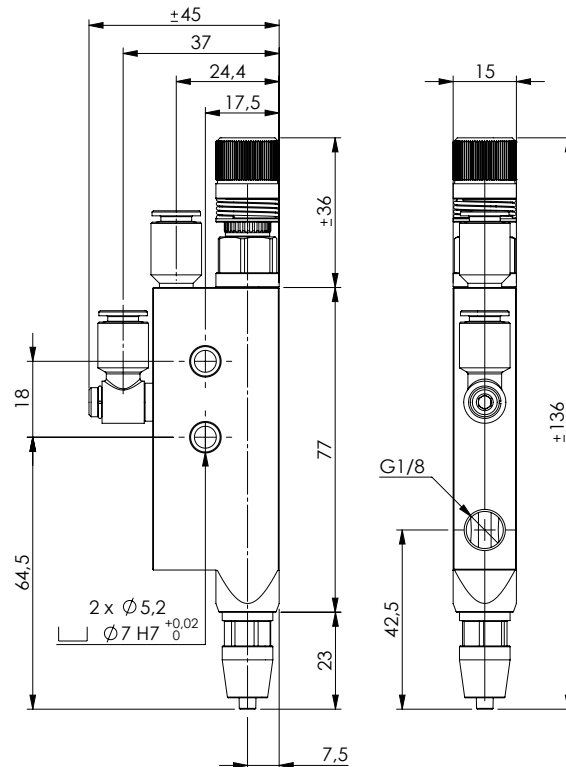

ZATOR SRL

Via Galvani, 11
20095 Cusano Milanino (MI)
Italia

Tel. +39 02 66403235

Fax +39 02 66403215

info@zator.it

www.zator.it



I dati e i valori espressi all'interno del manuale sono
indicativi e variabili in funzione di fluidi, applicazioni
e modalità di utilizzo.

Scheda tecnica
MZV_v04

GIUGNO 2023

