



Zator
GLUING AND FLUID SOLUTIONS



SCHEMA TECNICA

VH2 SPL 30

VALVOLA ELETTROMAGNETICA SPALMATRICE

ZATOR s.r.l.

- Via Galvani, 11 - 20095 Cusano Milanino (MI) - ITALIA
- 0039 02 66403235
- info@zator.it
- www.zator.it



DESCRIZIONE TECNICA

la VH2 SPL 30 è la valvola elettromagnetica spalmatrice da 30 mm progettata per applicazioni che richiedono una spalmatura di tratti brevi. Derivata dal modello VH2, assicura rapidità di risposta e un'erogazione ad alta frequenza di cicli, risultando ideale per linee automatizzate ad alta produttività.

Realizzata interamente in acciaio inox, può essere facilmente integrata anche in spazi ridotti.

È dotata di:

- Testina con labbra spalmatrici da 30 mm, con larghezza utile di spalmatura di 25 mm
- Regolazione micrometrica per impostare con precisione la quantità di prodotto erogata
- Bobine disponibili a 6 o 24 Volt, per garantire flessibilità di integrazione
- Azionamento completamente elettromagnetico, che elimina la necessità di aria compressa garantendo alti cicli e la ripetibilità del dosaggio

CAMPI DI APPLICAZIONE

packaging

cartotecnica

assemblaggio

alimentare

PRODOTTI UTILIZZABILI

colle e adesivi a freddo

fluidi a bassa e media viscosità

TIPOLOGIE DI APPLICAZIONI

spalmatura

DATI TECNICI

Larghezze di spalmatura max	25 mm
Larghezze labbra spalmatrici	30 mm
Massima pressione fluido	35 bar
Bobina	6 o 24 Volt
Peso	400 g



Spalmatura

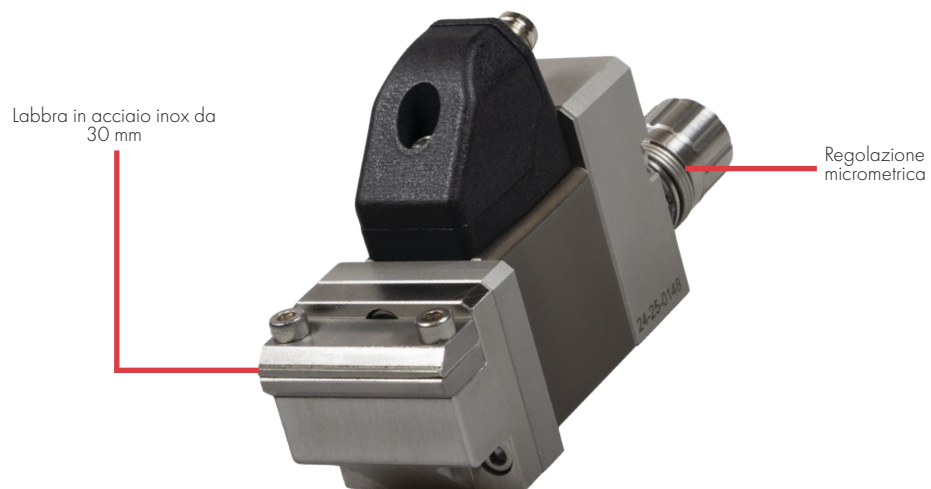

CODICE

EF16CX1200 Valvola spalmatrice
VH2SPL 30 mm 6 Volt

EH16CX1240 Valvola spalmatrice
VH2SPL 30 mm 24 Volt





COMPONENTI ED ESPLOSO VALVOLA ELETTROMAGNETICA VH2 SPL 30

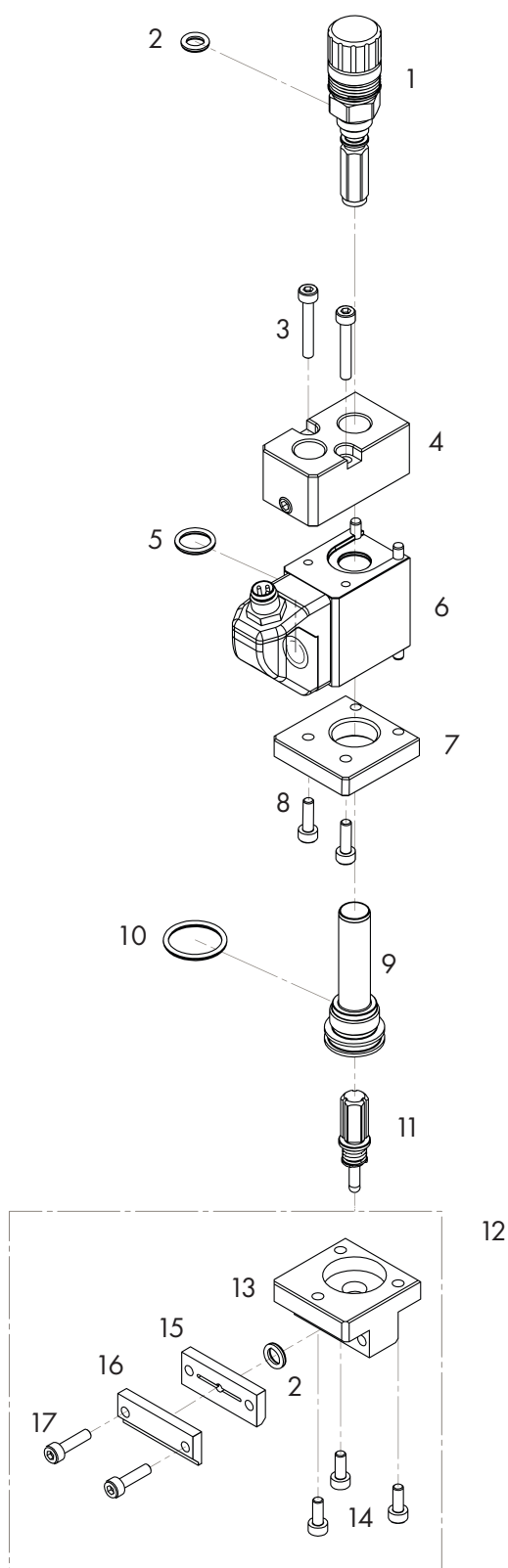



pos.	codice	q.tà	descrizione
1	B27000023	1	Regolazione micrometrica
2	RNG000008E	2	O-ring ¹
3	SC00030201	2	Vite
4	BG000120	1	Corpo posteriore valvola
5	RNG000011E	1	O-ring ¹
6	CL000018 CL000108	1	Bobina 6 Volt Bobina 24 Volt
7	BG000156	1	Corpo anteriore valvola
8	SC00030101	2	Vite
9	B27001310	1	Bussola guida
10	RNG000015V	1	O-ring ¹
11	B27003200	1	Spillo KV
12	CTH000700	1	Testina spalmatrice completa
13	SRH000008	1	Testina spalmatrice
14	SC00030081	3	Vite
15	CPP000895	1	Labbro inferiore
16	CPP000896	1	Labbro superiore
17	SC00030121	2	Vite
	KGN000103	1	Kit guarnizioni ¹



DIMENSIONALE

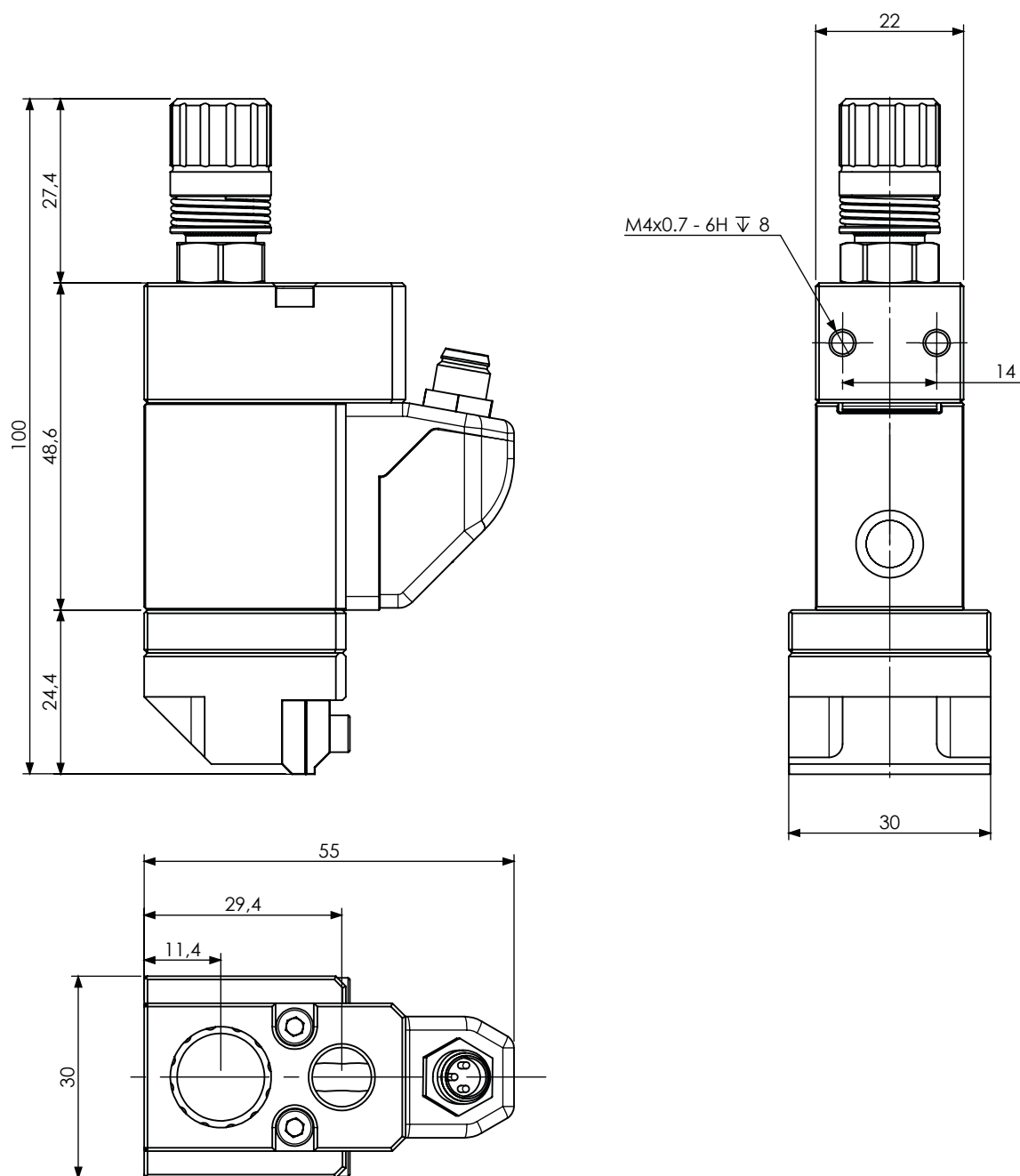



Zator
GLUING AND FLUID SOLUTIONS

SCHEDA TECNICA VH2 SPL 30 _V02

ZATOR SRL

Via Galvani, 11
20095 Cusano Milanino (MI)
Italia

Tel. +39 02 66403235
Fax +39 02 66403215

info@zator.it
www.zator.it

